



PRISE de COTES GV

Bateau		Date		Port	
Contact		Mesureur		Emplacement	

Définitions

Cotations

Extrémités des Cotes

Commentaires

Guindant max dispo	D	mm	Drisse de GV en butée haute	
Altitude barre de flèche #01	B1	mm	Bande de jauge / Axe BDF #01	
Altitude barre de flèche #02	B2	mm	Bande de jauge / Axe BDF #02	

Déport horizontal du pataras	C	mm	Face arrière de mât / Axe pataras	Faire une estimation si prise de cote difficile
Déport vertical du pataras	C'	mm	Drisse de GV en butée haute / Axe pataras	Faire une estimation si prise de cote difficile

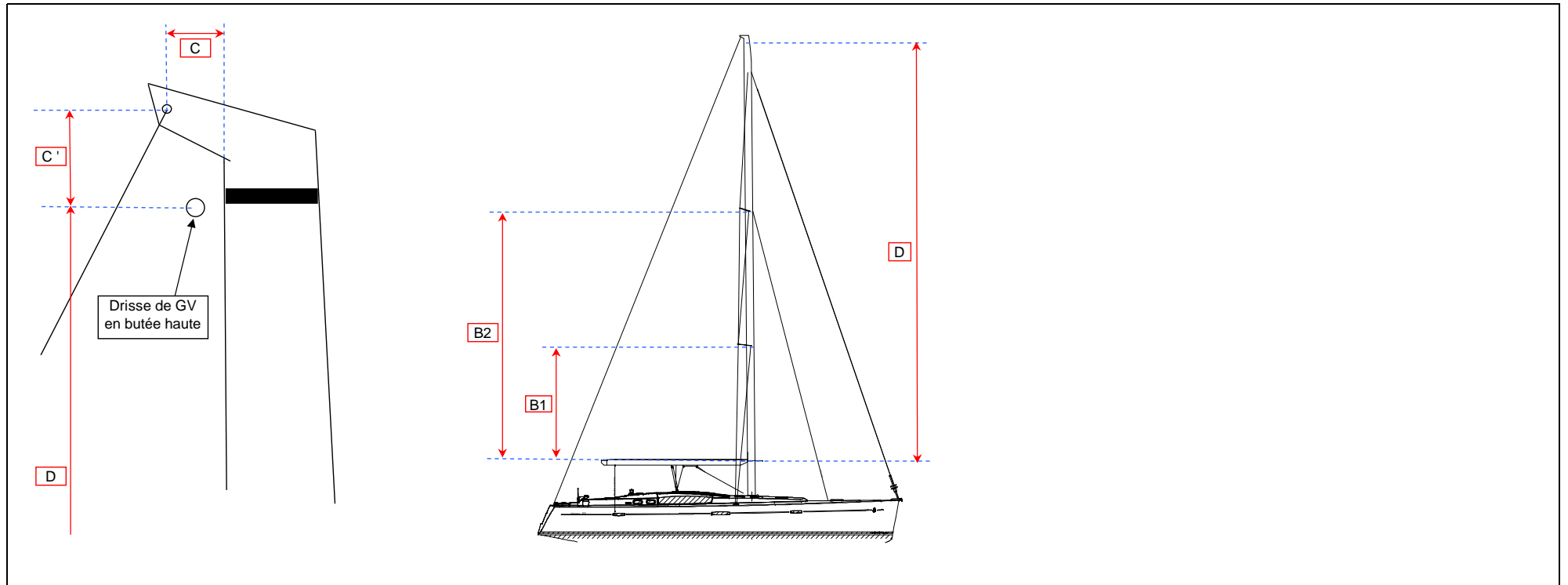

Mesures X & Y des cordes de mât

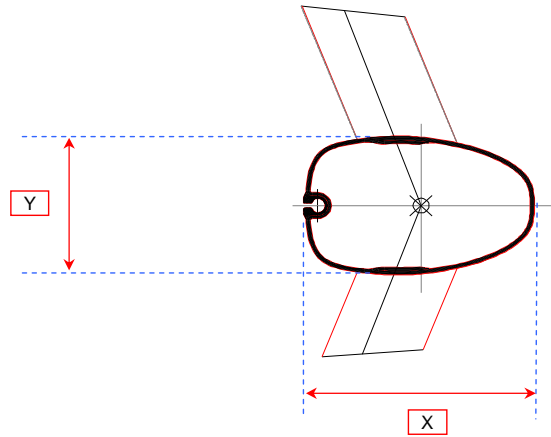

Référence du profil de mat	
Cordes de mat X & Y	/

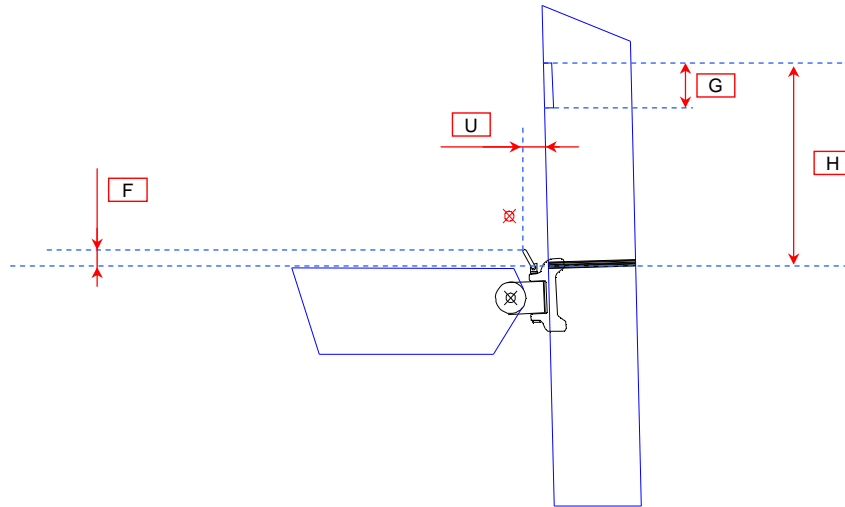

Déport horizontal axe amure	U	mm	Face arrière de mât
Déport vertical axe amure	F	mm	Face sup. de bôme
Altitude de l'engoujure	H	mm	Dessus bôme / Haut de l'engoujure
Longueur de l'engoujure	G	mm	

Réf. des coulisseaux internes		
Largeur de la gorge Intérieur	1	mm
Epaisseur de la gorge Intérieur	2	mm
Ecartement des lèvres	3	mm
Epaisseur des lèvres	4	mm

Diamètre de gorge du mât _____ mm

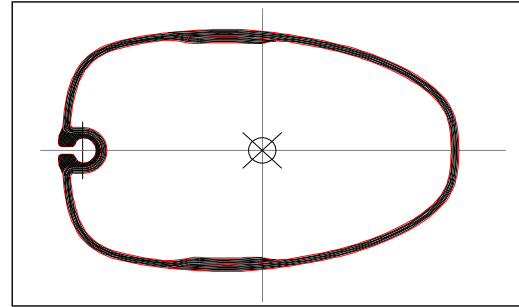
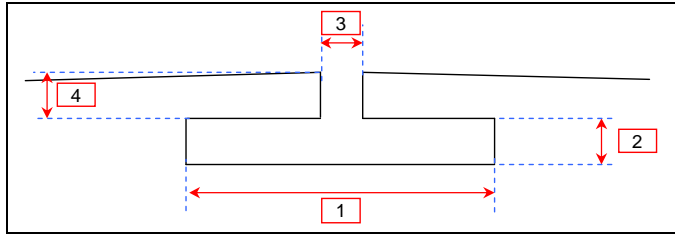

Chute maxi	T	mm	Drisse en butée haute / Bande jauge en extrémité de bome	En rapport avec la capotte...
Chute mini	T'	mm	Drisse en butée haute / Bande jauge en extrémité de bome	En rapport avec le débatement du hâle bas
Bordure maxi (E)	E	mm	Face arrière de mât / Bande de jauge	Ou face Arr. de mât / Axe point d'écoute si bome équipée d'un chariot d'écoute
Marge écoute	W	mm	Bande de jauge / Axe réa	
Face AR mât - Pataras	V	mm	Cote prise à l'horizontale	
Perimètre de la bome		mm		
Diamètre de gorge de la bome		mm		

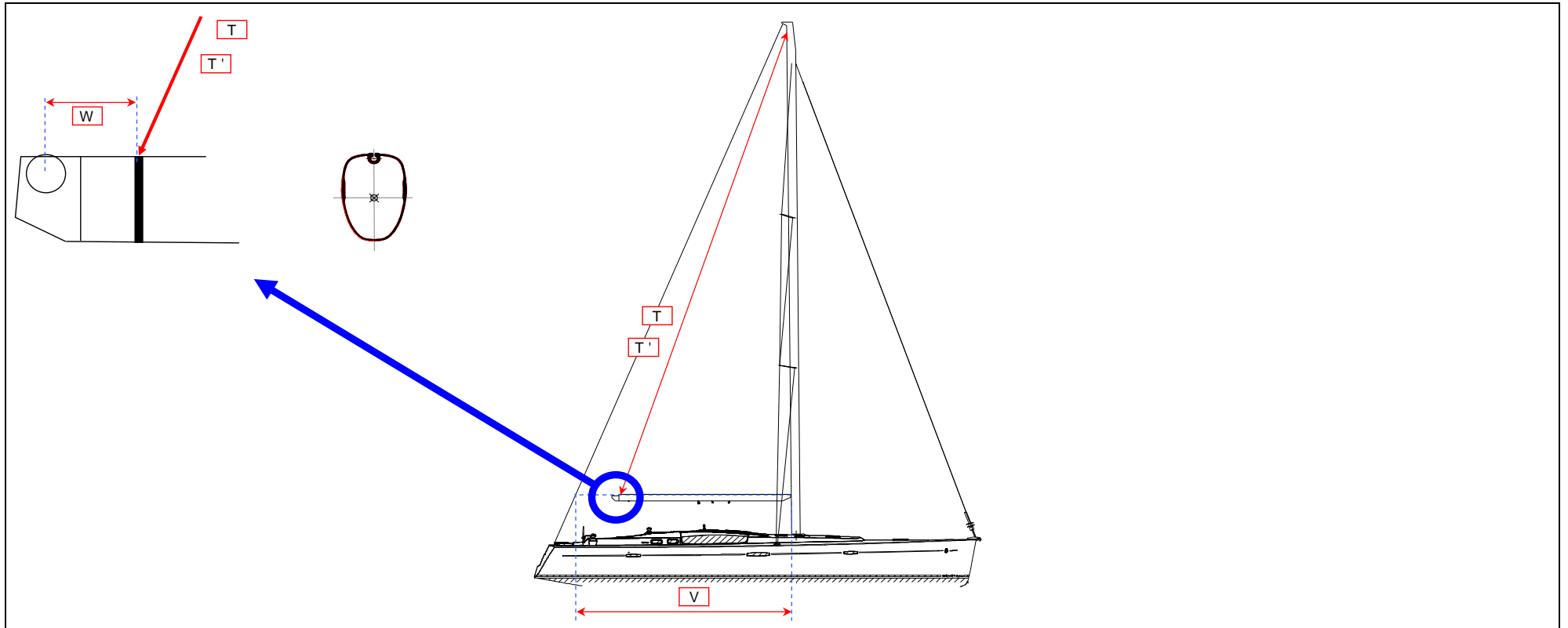

Quête	mm
Cintre au repos	mm
Altitude ou position	% ou mm
Cintre maxi	mm
Altitude ou position	% ou mm

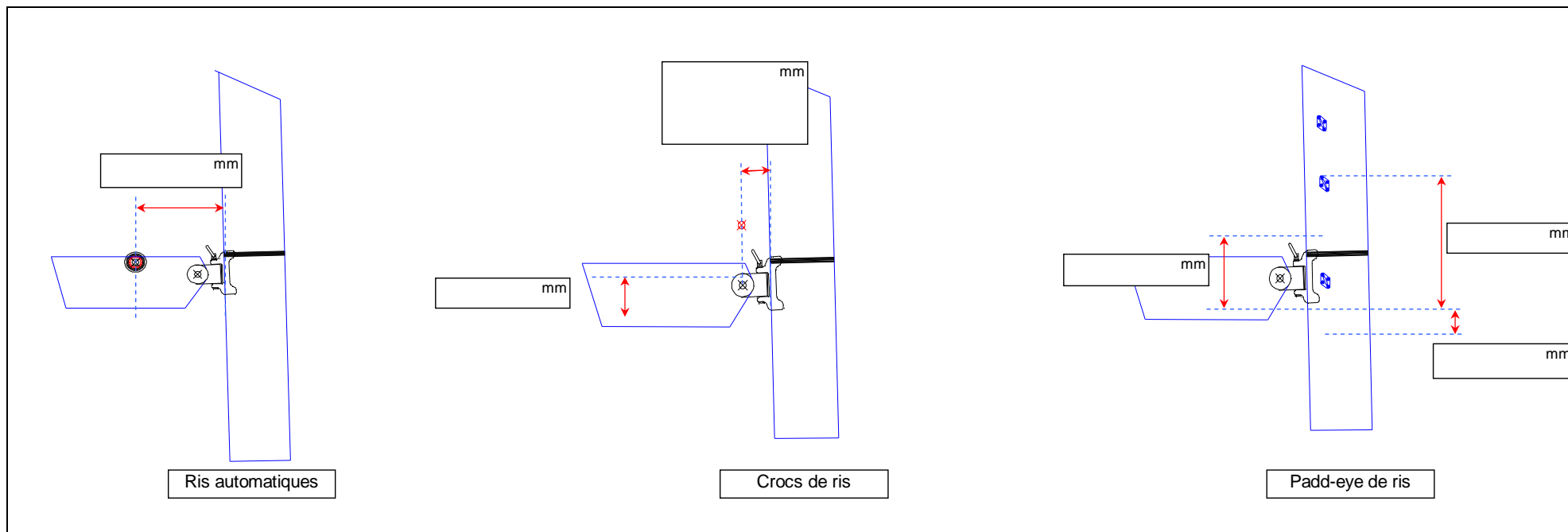

Liste Photos Souhaitées :

Vue profil du bateau dans son ensemble
 Détails vit de mulet
 Détails extrémité de bome
 Détails de prise de ris
 Diverses vues de détails
 Cintre de mât vu du bas & profil

Jauges & Certificats :

Merci de nous communiquer les différents certificats de Jauge.

Notes

Empty space for notes.